

HLZ

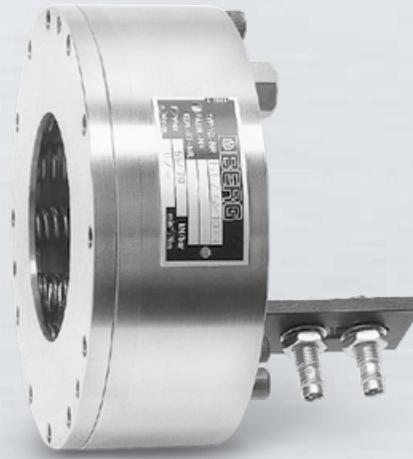

Anwendung

HLZ-Hydraulikzylinder sind im Zusammenhang mit federbetätigten Werkzeugspanneinrichtungen zum Lösen und Ausstoßen der Steilkegelwerkzeuge bestimmt und für den stationären Anbau vorgesehen.

Konstruktionsmerkmale

Der äußerst kompakte Hydraulikzylinder weist einen Hohlkolben auf, der nach Überbrückung des Spaltes, der zwischen drehender Spindel und dem stationären Zylinderkörper gegeben ist, auf die Zugstange oder das Zugrohr trifft, das damit verbundene Federelement zusammendrückt und den Werkzeugschaft ausstößt. Mit dem Spannen kehrt der Kolben in seine Ruhelage zurück, wobei kräftige Druckfedern für den Festanschlag und damit für den definierten Spalt sorgen.

Der Hohlkolben ist für die Aufnahme einer Kühlschmiermitteldrehführung ausgelegt.

Eine Positionskontrolleinrichtung ist auf Wunsch lieferbar.

Kurzzeichen

$F_{D \max.}$	kN	Druckkraft
$P_{D \max.}$	bar	Lösedruck
e	mm	Kolbenhub
D		Hydraulikanschluss Druck
EN		Entlüftung
WK		Positionskontrolleinrichtung (Option)
S1		Sensor ‚Spannposition‘
S2		Sensor ‚Ausstoßposition‘
KD		Kühlschmiermitteldrehführung (Option)

Bestellbeispiel

HLZ 95-7.5

Lieferumfang

Hydraulikzylinder nach Datenblatt

Anmerkung

Sofern kein Hydraulikaggregat zur Verfügung steht, ist der Hydraulikzylinder HLZ mit dem Druckübersetzer HDT betreibbar. Weiterhin bietet Berg & Co. kleine, autarke Spannhydraulikaggregate an.

Application

HLZ hydraulic cylinders, in conjunction with spring actuated tool clamping and chucking devices, are intended for releasing and ejecting steep taper tools and additionally for stationary mounting.

Design features

The extremely compact hydraulic cylinder features a hollow piston which, after spanning the gap between the rotating spindle and stationary cylinder body, hits the draw bar or draw tube which compresses the spring elements connected to it and ejects the tool. During clamping the piston returns to its home position, whereby strong pressure springs provide the fixed stop and, thus, the defined gap.

The hollow piston is designed for accommodating a rotary coolant lead-in.

A position control device is available on request.

Abbreviation

$F_{D \max.}$	kN	Pressure force
$P_{D \max.}$	bar	Release pressure
e	mm	Piston stroke
D		Hydraulic connection pressure
EN		Venting
WK		Position control device (option)
S1		Sensor 'clamping position'
S2		Sensor 'ejection position'
KD		Rotary coolant lead-in (option)

Ordering example

HLZ 95-7.5

Delivery scope

Hydraulic cylinder as per data sheet

Comment

If no hydraulic unit is available, the hydraulic cylinder HLZ can be operated with the pressure intensifier HDT. Please do not hesitate to contact Berg & Co. for small, self-sufficient clamping hydraulic units.

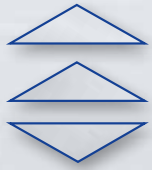

Hydraulikzylinder | Hydraulic cylinder

HLZ

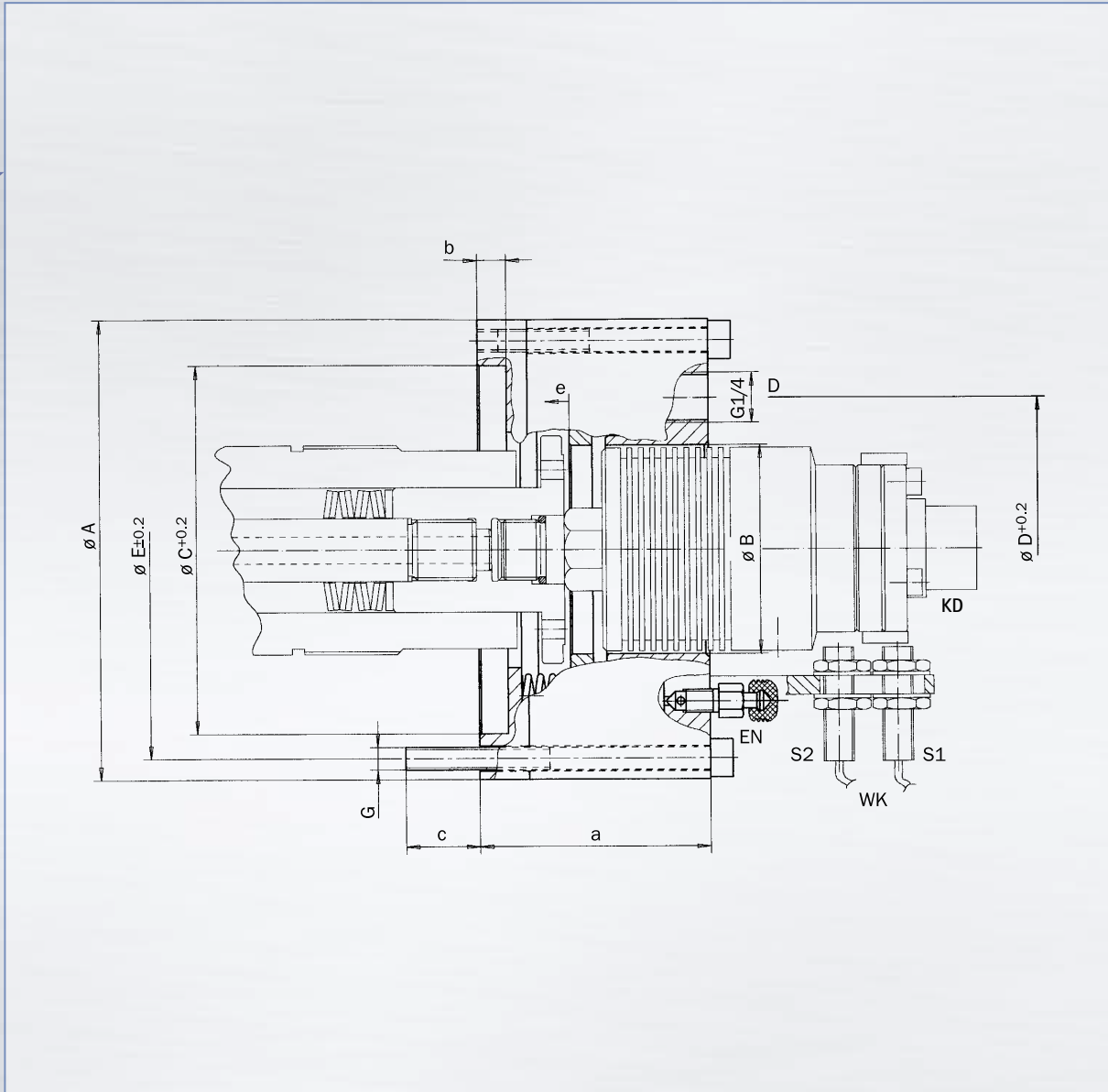

Technische Daten | Technical data

TYP TYPE	A	B	C	D	E	G	a	b	c	e	d	F_D kN	P_D bar	$P_{max.}$ bar
HLZ 95-7.5	121 g6	55	97	80	110	M 6 (6x60°)	64,0	11	21,0	7,5	22	22	52	100
HLZ 120-9	140 g6	55	-	90	130	M 6 (12x30°)	52,5	-	7,5	9,0	56	56	70	100
HLZ 140-14	170 g6	55	-	110	135	M 8 (12x30°)	61,5	-	13,5	14,0	120	120	100	100

Zuordnung Spannsatzgrößen | Arrangement to gripper sizes

TYP TYPE	SSK, SSKE(-KH), SSKF(I), SSKV	HK(R)	HSH	CAPTO
HLZ 95-7.5	30 - 40	30 - 48	19 - 48	C4
HLZ 120-9	50	75 - 95	60 - 75	C5, C6
HLZ 140-14	60	-	95	C8